



# INSTRUKCJA OBSŁUGI

Spalinowa dmuchawa do liści  
W43436



Instrukcja  
oryginalna  
(PL-2026)

[www.wubertools.com](http://www.wubertools.com)



## Gratulujemy zakupu niniejszego urządzenia!



Przed uruchomieniem przeczytaj instrukcję obsługi i przechowuj ją w bezpiecznym miejscu! Instrukcja zawiera ważne informacje o bezpieczeństwie, montażu i konserwacji.

---

### 1. Wstęp do instrukcji obsługi

Instrukcja ma ułatwić zapoznanie się z urządzeniem i możliwościami jego zastosowań. Instrukcja zawiera ważne wskazówki dotyczące bezpiecznej, prawidłowej i ekonomicznej eksploatacji urządzenia, pozwalające uniknąć zagrożeń, ograniczyć naprawy i awarie oraz zwiększyć niezawodność i żywotność urządzenia. Instrukcję należy przechowywać w miejscu pracy urządzenia.

Każda osoba odpowiedzialna za obsługę, konserwację i transport urządzenia zobowiązana jest zapoznać się z niniejszą instrukcją oraz przestrzegać opisanych w niej zasad.

Oprócz instrukcji obsługi oraz przepisów BHP obowiązujących w kraju użytkownika i miejscu pracy urządzenia, należy również przestrzegać uznanych zasad bezpiecznej i fachowej pracy oraz przepisów BHP wydanych przez specjalistyczne stowarzyszenia.



#### **UWAGA!**

Poznaj swój sprzęt: Przed rozpoczęciem pracy z urządzeniem zapoznaj się dokładnie z wszystkimi jego elementami. Przećwicz sposób pracy z urządzeniem i poproś doświadczonego użytkownika lub specjalistę o wyjaśnienie funkcji i sposobu działania urządzenia oraz technik pracy. Upewnij się, że w razie nagłej potrzeby możesz natychmiast wyłączyć urządzenie. Nieprawidłowe użytkowanie urządzenia może prowadzić do ciężkich zranień.



#### **UWAGA!**

Użytkowanie urządzenia w sposób niezgodny z zawartymi w instrukcji informacjami, grozi ryzykiem uszkodzenia ciała.



#### **UWAGA!**

Wszystkie ilustracje zawarte w niniejszej instrukcji są jedynie poglądowe i mogą różnić się od rzeczywistego wyglądu produktu.



## 2. Opis symboli



Przed użyciem urządzenia dokładnie zapoznaj się z instrukcją obsługi oraz zaleceniami bezpieczeństwa. Zachowaj instrukcję obsługi.



Zaleca się stosowanie środków ochrony wzroku.



Zaleca się stosowanie środków ochrony słuchu.



Chronić przed wilgocią i deszczem.



Używaj wyłącznie mieszanki paliwowo-olejowej do silników dwusuwowych.



Nie kieruj strumienia powietrza na osoby postronne i zwierzęta.



Zabrania się używania otwartego ognia oraz zbliżania źródeł zapłonu.



Zabrania się dotykania powierzchni.



**UWAGA!**  
Zachowaj szczególną ostrożność.



Niebezpieczeństwo urazu.  
Zachować bezpieczną odległość od osób postronnych i zwierząt od pracującego urządzenia.



Niebezpieczeństwo urazu.  
Podczas pracy urządzenie może wyrzucać kamienie lub inne przedmioty.



Gorąca powierzchnia. Ryzyko poparzenia – nie dotykać.



Niebezpieczeństwo wdychania szkodliwych substancji. Nie wdychać spalin lub oparów.



Materiały łatwopalne. Zakaz używania otwartego ognia w pobliżu urządzenia.



Niebezpieczeństwo urazu!  
Po wyłączeniu urządzenia, elementy tnące obracają się jeszcze przez chwilę.



Niebezpieczeństwo urazu.  
Nie zbliżać rąk i nóg do elementów ruchomych podczas pracy urządzenia.



Produkt jest zgodny z obowiązującymi dyrektywami europejskimi i przeprowadzono metodę oceny zgodności dla tych dyrektyw.



Zużytych produktów elektrycznych nie należy wyrzucać razem z odpadami domowymi. Proszę poddać recyklingowi. Skontaktuj się z lokalnymi władzami lub lokalnym sklepem, aby uzyskać porady dotyczące recyklingu.



Aby chronić zasoby naturalne, poddaj recyklingowi lub zutylizuj produkt w odpowiedni sposób.



Poziom mocy akustycznej 108 dB LWA.



### 3. Ogólne zasady bezpieczeństwa

#### Miejsce pracy

- Miejsce pracy powinno być czyste i dobrze oświetlone. Zacienione lub ciemne miejsca pracy znacznie zwiększają możliwość wystąpienia urazu.
- NIE WOLNO używać narzędzia w miejscach łatwopalnych lub tam, gdzie istnieje zagrożenie wybuchem.
- Dzieci i zwierzęta powinny znajdować się w bezpiecznej odległości od operatora narzędzia.
- Usuń wszystkie przedmioty, które mogą powodować potknięcia lub przeszkadzać w pracy.
- Pracuj na suchej, stabilnej powierzchni, aby zminimalizować ryzyko poślizgnięcia się.
- Zapewnij odpowiednią wentylację w miejscu pracy, zwłaszcza przy używaniu narzędzi generujących pyły, spaliny lub opary.
- Nie używaj narzędzi elektrycznych w wilgotnym otoczeniu, chyba że narzędzie zostało zaprojektowane do takich warunków.

#### Bezpieczeństwo osób

- Podczas pracy z narzędziem zachowaj czujność, obserwuj to, co robisz i kieruj się zdrowym rozsądkiem. Nie używaj urządzenia, gdy jesteś zmęczony lub znajdujesz się pod wpływem leków, alkoholu lub innych środków odurzających. Chwila nieuwagi podczas pracy z urządzeniem może doprowadzić do poważnych obrażeń ciała.
- Unikaj przypadkowego włączenia. Przed włożeniem wtyczki do gniazdka należy upewnić się, że przycisk zasilający jest wyłączony.
- Załóż właściwe ubranie. Unikaj luźnych ubrań oraz biżuterii. Zwiąż lub schowaj długie włosy. Nie zbliżaj włosów, ubrań ani rękawic do ruchomych części narzędzia, gdyż mogą się wkręcić w urządzenie.
- Przed włączeniem elektronarzędzia należy usunąć narzędzia nastawcze oraz klucze, gdyż pozostawione w ruchomej części narzędzia mogą spowodować obrażenia ciała.
- Należy stosować środki ochrony osobistej. W zależności od sytuacji należy nosić okulary ochronne, maskę przeciwpyłową, obuwie z podeszwami antypoślizgowymi kask ochronny lub środki ochrony słuchu, w zależności od tego, czego potrzebuje narzędzie.



- Unikaj nienaturalnych pozycji ciała podczas pracy. Należy odpowiednio dostosować swoje ułożenie, by stać pewnie i stabilnie.
- Uchwyty narzędzia muszą być suche, czyste, wolne od olejów i smarów. Śliskie uchwyty grożą utratą kontroli nad narzędziem co niesie ryzyko wypadku.

## Bezpieczeństwo elektryczne

- Unikać kontaktu ciała z uziemionymi przedmiotami, takimi jak rury, grzejniki, bariery lub lodówki. W przypadku uziemienia ciała istnieje podwyższone ryzyko porażenia prądem.
- Nie napinać kabla zasilającego zbyt mocno. Nigdy nie wolno za pomocą przewodu elektrycznego przenosić ani wyciągać wtyczki urządzenia z gniazdka. Kabel zasilający należy trzymać z dala od źródeł ciepła, oleju, ostrych krawędzi. W przypadku wykrycia uszkodzenia na kablu, należy go natychmiast wymienić. Stosowanie uszkodzonego kabla znacznie zwiększa ryzyko porażenia prądem.
- Podczas pracy na zewnątrz należy stosować przedłużacz zewnętrzny z oznaczeniem „W-A” lub „W”.
- Nigdy nie używaj narzędzi elektrycznych w wilgotnych warunkach, chyba że są one zaprojektowane do pracy w takich środowiskach.
- Upewnij się, że narzędzie jest zasilane odpowiednim napięciem zgodnym z jego specyfikacją techniczną.
- Nie używaj narzędzi z uszkodzonym przewodem zasilającym, wtyczką lub obudową. Uszkodzenia mogą prowadzić do porażenia prądem.
- Zawsze odłączaj narzędzie od zasilania, trzymając za wtyczkę, a nie za przewód.
- Podczas każdej przerwy w pracy odłącz narzędzie od zasilania, aby uniknąć przypadkowego uruchomienia.

## Bezpieczeństwo pracy z akumulatorami

- Należy używać wyłącznie ładowarki dostarczonej przez producenta. Ładowarka jest przeznaczona dla danego typu akumulatora, zapewniając bezpieczne ładowanie. Korzystanie z innego rodzaju ładowarek może doprowadzić do zniszczenia akumulatora oraz stanowi ryzyko powstania pożaru.
- Urządzenie należy używać wyłącznie z przeznaczonymi do niego akumulatorami. Wykorzystanie innych akumulatorów może wiązać się z ryzykiem uszkodzeń ciała lub powstania pożaru.
- Jeżeli akumulator nie jest używany, należy trzymać go z dala od metalowych przedmiotów, takich jak spinacze do papieru, klucze, monety, gwoździe, śruby itp., które mogą spowodować zwarcie między stykami akumulatora.



Tego typu zwarcie może doprowadzić do pożaru lub poparzenie osoby będącej w otoczeniu akumulatora.

- Jeżeli z akumulatora wycieka elektrolit, należy unikać kontaktu z nim, gdyż może on spowodować podrażnienia lub poparzenia. Gdy dojdzie do kontaktu z substancją, należy natychmiastowo przemyć miejsce pobrudzenia elektrolitem. W przypadku kontaktu cieczy z oczami, należy niezwłocznie wezwać pomoc medyczną.
- Pod żadnym pozorem nie wolno rozdzielać ogniw akumulatorowych. Akumulator należy chronić przed bezpośrednim słońcem, działaniem wysokich temperatur, wilgocią, wodą oraz ogniem. Kontakt z wyżej wymienionymi czynnikami może doprowadzić do zwarcia lub wybuchu.
- Nie wolno korzystać z urządzenia w trakcie deszczu lub w otoczeniu wody, gdyż może dojść do zwarcia oraz porażenia prądem.
- Nie dotykaj ładowarki ani baterii mokrymi rękami

## Bezpieczeństwo pracy z narzędziami spalinowymi

- Nie włączać urządzenia w otoczeniu wybuchowej atmosfery, np. w pobliżu łatwopalnych cieczy lub gazów, albo przy zapyleniu. Piła łańcuchowa może wytworzyć iskry, które mogą powodować zapłon pyłu lub oparów.
- Unikać otwierania pokrywy silnika.
- Nigdy nie należy pracować samemu. W pobliżu zawsze musi się ktoś znajdować na wypadek sytuacji awaryjnej.
- W miejscu pracy powinna znajdować się apteczka na wypadek skaleczenia.
- Nigdy nie używaj urządzeń spalinowych w zamkniętych lub słabo wentylowanych pomieszczeniach. Wydzielane spaliny zawierają tlenek węgla, który jest bezwonny i śmiertelnie niebezpieczny.
- Tankuj urządzenie wyłącznie paliwem zgodnym ze specyfikacją producenta. Nigdy nie mieszaj różnych typów paliw lub olejów.
- Upewnij się, że urządzenie jest wyłączone i schłodzone przed uzupełnianiem paliwa, aby zapobiec ryzyku zapłonu.
- Przechowuj paliwo w odpowiednich, szczelnych i oznakowanych pojemnikach z dala od źródeł ciepła, otwartego ognia oraz urządzeń iskrzących.
- Sprawdź szczelność zbiornika paliwa i układu zasilania przed każdym użyciem. W przypadku wycieku nie uruchamiaj urządzenia.
- Unikaj dotykania gorących elementów, takich jak tłumik, cylinder czy silnik. Po pracy odczekaj, aż urządzenie ostygnie przed transportem lub przechowywaniem.
- Uruchamiaj urządzenie na stabilnym podłożu, trzymając je pewnie w odpowiedniej pozycji zgodnie z instrukcją producenta.



- Regularnie usuwaj nagromadzone zabrudzenia, takie jak trawa, olej czy resztki paliwa, które mogą powodować przegrzewanie się urządzenia lub stanowić zagrożenie pożarowe.
- Ogranicz czas pracy urządzeniem, aby uniknąć nadmiernego narażenia na wibracje, które mogą prowadzić do zmęczenia lub urazów dłoni i ramion.

## Bezpieczeństwo pracy z narzędziem

- Nigdy nie wkładaj rąk, narzędzi ani przedmiotów do elementów obrotowych maszyny.
- Przed przystąpieniem do pracy upewnij się, że każdy element urządzenia jest sprawny i nie jest zablokowany.
- Nie wolno modyfikować ani naprawiać urządzenia samemu.
- Nie kieruj strumienia w kierunku ludzi i zwierząt.
- Nie wolno dopuszczać osób postronnych do miejsca pracy.
- Wydmuchiwane powietrze może wprowadzić w ruch małe elementy takie jak kamienie czy żwir. Zawsze miej tego świadomość.
- Wszelkie regulacje, zmiany, czyszczenie czy konserwację należy wykonywać jedynie przy wyłączonym silniku.



## 4. Praca z urządzeniem

Dmuchała służy do wytwarzania silnego strumienia powietrza, dzięki czemu umożliwia m.in. zdmuchiwanie liści, pyłu, trawy i drobnych zanieczyszczeń z podłoża oraz innych powierzchni w ogrodzie lub wokół domu.

Dmuchała przeznaczona jest wyłącznie do użytku prywatnego w warunkach ogrodowych. Nie jest przystosowana do zastosowań komercyjnych, przemysłowych ani do pracy ciągłej w profesjonalnych zakładach usługowych lub komunalnych.

### Zasady ogólne:

1. Nie przeciążaj urządzenia. Używaj go zgodnie z parametrami oraz informacjami zawartymi w instrukcji.
2. Jeżeli jakakolwiek część urządzenia jest uszkodzona, przez co nie działa prawidłowo, nie wolno go używać i trzeba oddać je na serwis lub zlecić naprawę do wykwalifikowanego specjalisty.
3. Używać wyłącznie z przeznaczeniem opisanym w instrukcji.
4. Każdorazowo przed przystąpieniem do pracy należy dokładnie obejrzeć urządzenie, by sprawdzić jego sprawność. Wszelkie niedokręcone elementy należy dokręcić, a widoczne uszkodzenia naprawić.



## Montaż rury:

1. Poluzuj śrubę wylotu, a następnie włóż w nią górną część tuby i dokręć tak, by trzymała się bezpiecznie w miejscu.

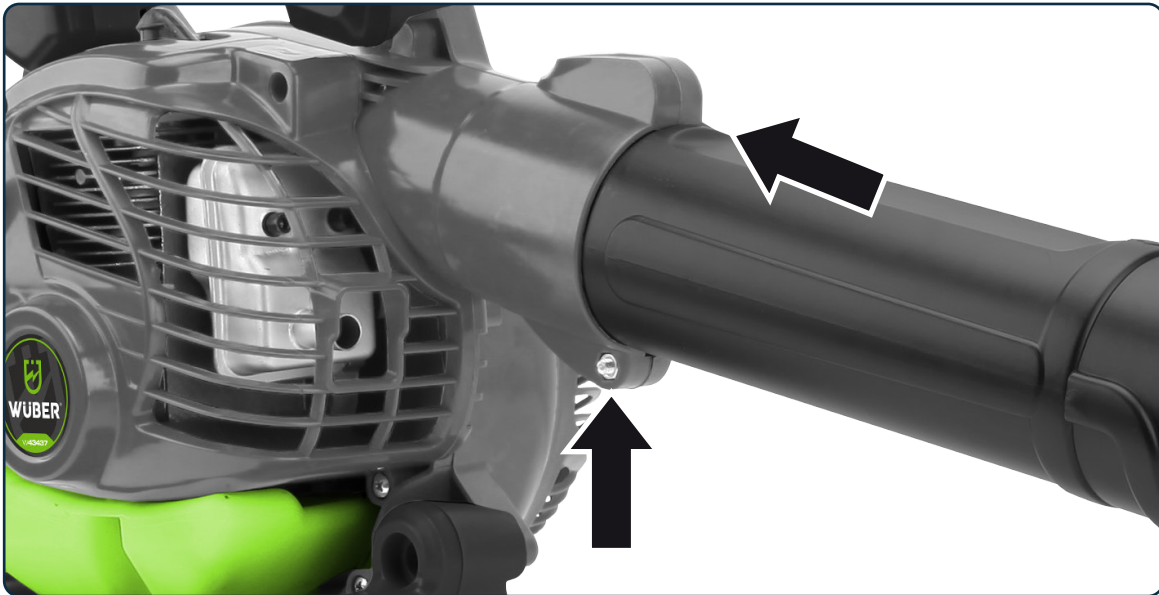

2. Następnie załóż nałoż dolną część tuby na górną część tak, by zapadki były w tym samym miejscu. Gdy tuba będzie na miejscu, przekręć ją, aż usłyszysz zatrząsk.

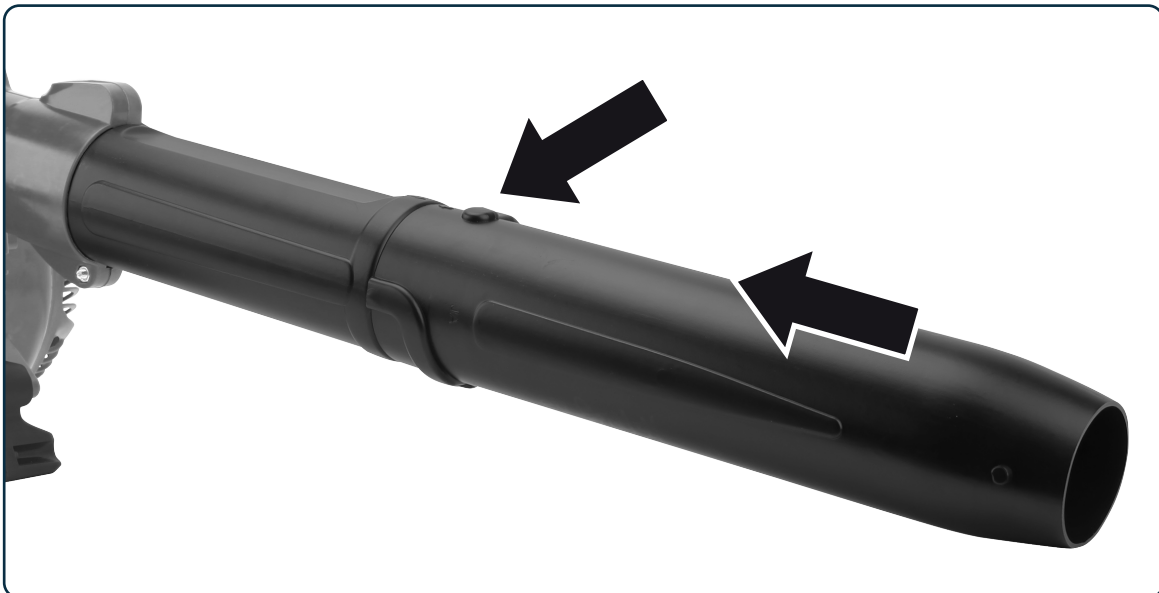



## Montaż paska wspomagającego:

Dmuchała posiada pasek wspomagający obsługę. Zamontuj go na urządzeniu, żeby łatwiej nim manewrować i zmniejsza jego odczuwalny ciężar.

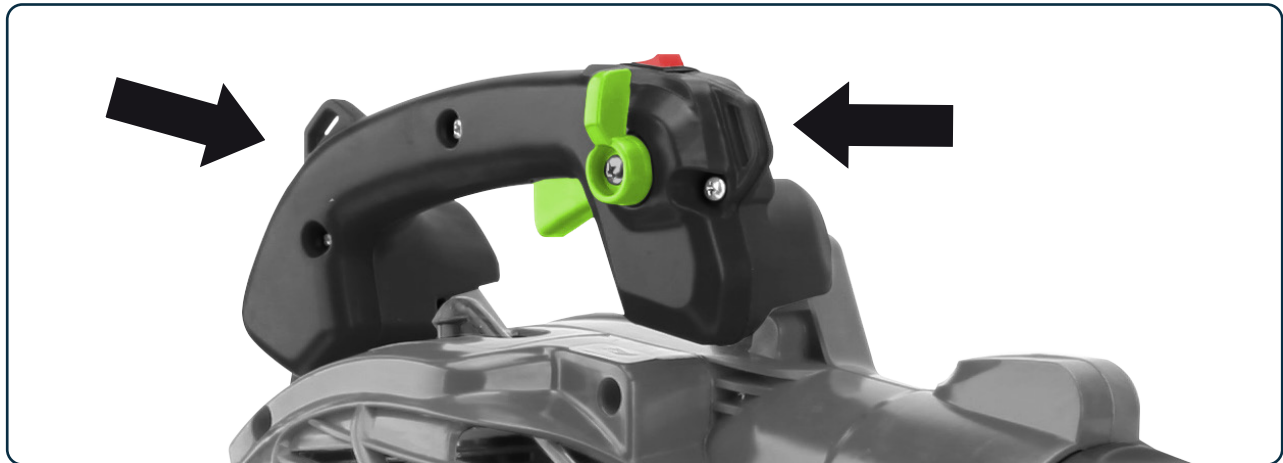

## Blokada spustu (do pracy ciągłej):

Urządzenie posiada dźwignię blokady spustu, która umożliwia zablokowanie go do pracy ciągłej. Mając wciśnięty spust, należy przesunąć dźwignię, blokując tym samym spust.

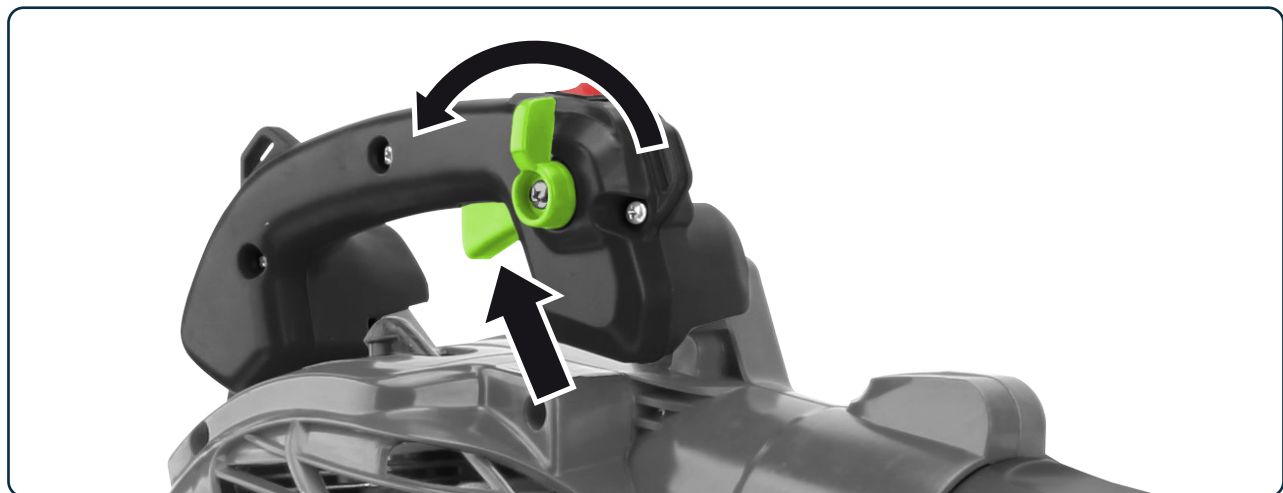

## Tankowanie paliwa:

- Urządzenie posiada silnik dwusuwowy, który należy napędzać mieszanką paliwową. Mieszanka powinna mieć proporcję 25:1 benzyna:olej.
- Mieszankę należy wlać do zbiornika. Pamiętaj, żeby wytrzeć ewentualnie rozlaną mieszankę.



## Uruchamianie:

1. Upewnij się, że włącznik jest w pozycji włączonej "I" (pozycja domyślna).
2. Powoli naciśnij pompkę paliwową **5/6 razy**.
3. Przesuń dźwignię ssania w pozycję zamkniętą (jeżeli silnik jest zimny, w przypadku rozgrzanego silnika możesz pominąć ten krok).
4. Pociągnij szarpak (linkę rozrusznika) **gwałtownie 5 razy**
5. (nie więcej niż 3 razy przy temperaturze powyżej 32°C).
6. Gdy silnik się włączy - całkowicie naciśnij spust, aby zwiększyć obroty silnika (dźwignię ssania przesuń w pozycję otwartą).
7. Zostaw odpaloną dmuchawę na około minutę, żeby mieszanka paliwowa dotarła do wszystkich elementów silnika.

## Wyłączanie:

1. Naciśnij przełącznik na pozycję wyłączoną "O".
2. Poczekaj aż silnik ostygnie.
3. Usuń wszelkie zanieczyszczenia z dmuchawy.

## 5. Konserwacja i przechowywanie

### Ogólna konserwacja:

1. Kiedy urządzenie nie jest używane, należy go przechowywać w suchym, wolnym od mrozu miejscu, z dala od dzieci.
2. Jeśli obudowa urządzenia wymaga czyszczenia, nie używaj rozpuszczalników. Zaleca się użycie tylko ściereczki.
3. Po każdym zakończeniu pracy sprawdzaj stan mechanizmu rozdrabniającego i oczyszczaj go, jeżeli jest to potrzebne.
4. Zimą należy przechowywać urządzenie w miejscu suchym i zabezpieczonym przed mrozem.
5. W przypadku zauważonych nieprawidłowości skontaktuj się z serwisem.



## Czyszczenie filtra powietrza:

Filtr powietrza należy regularnie czyścić, a jeżeli to konieczne - wymienić. Gdy jest on zanieczyszczony, wzrasta pobór paliwa, wytwarzanie spalin i wpływa to negatywnie na sam silnik.

### **Kontrola stanu filtra powietrza:**

1. Przesław dźwignię ssania na pozycję zamkniętą.
2. Zdejmij pokrywę filtra powietrza
3. Wyjmij filtr z obudowy
4. Sprawdź czy wkład filtra nie jest uszkodzony lub zabrudzony. Jeżeli wkład jest zabrudzony należy go oczyścić.
5. Zainstaluj oczyszczony lub nowy filtr powietrza.
6. Zamontuj pokrywę filtra powietrza.

### **Aby wyczyścić filtr powietrza należy:**

1. Oczyścić obudowę filtra, by zanieczyszczenia nie dostały się do środka.
2. Ściągnąć obudowę filtra powietrza.
3. Wyciągnąć go, a następnie umyć w wodzie z mydłem.
4. Poczekaj aż filtr wyschnie.
5. Zaaplikuj kilka kropel oleju i ściśnij filtr, by olej się rozprowadził po filtrze powietrza.
6. Zamontuj z powrotem filtr powietrza i zamknij obudowę.





## Wymiana świecy zapłonowej:

Wymieniaj świecę zapłonową co roku, aby zapewnić łatwy rozruch silnika i lepszą pracę. Ustaw przerwę na świecy na **0,6 mm**. Kąt zapłonu jest ustawiony fabrycznie **i nie podlega regulacji**.

1. Przekręć i ściągnij fajkę świecy.
2. Wykręć świecę z cylindra i wyrzuć.
3. Wymień na świecę L7TC i dokręć mocno kluczem nasadowym 19 mm.
4. Załóż ponownie fajkę świecy.

### **W celu kontroli stanu świecy należy wykonać poniższe czynności:**

1. Zdejmij górną pokrywę silnika.
2. Zdejmij osłonę świecy zapłonowej i za pomocą odpowiedniego klucza do świec wykręć świecę zapłonową.
3. Sprawdź stan wizualny świecy. Oczyszcz świecę w przypadku zabrudzenia lub wymień na nową, jeżeli jest uszkodzona.
4. Zmierz szczelinomierzem odstęp pomiędzy elektrodami. Szczelina powinna wynosić 0,6-0,7 mm.
5. Nową lub oczyszczoną świecę wkręć ręcznie.
6. Następnie używając klucza do świec dokręć tak, aby docisnąć podkładkę.

## Wymiana filtra paliwa:

Aby wymienić filtr paliwa, opróżnij urządzenie, uruchamiając silnik i zużywając całą benzynę. Następnie zdejmij korek paliwa wraz z jego mocowaniem z baku. Wyciągnij filtr z baku i odłącz go od przewodu paliwowego. Załóż nowy filtr na przewód paliwowy i zamontuj z powrotem wszystkie części.





## 6. Konserwacja i naprawa

Narzędzie należy regularnie czyścić oraz sprawdzać pod kątem ewentualnych uszkodzeń

- Nie wolno składować narzędzia blisko substancji łatwopalnych takich, jak benzyna, olej itp.
- Nie wolno składować urządzenia w pobliżu silnych substancji chemicznych, gdyż te mogą negatywnie wpłynąć na stan urządzenia.
- Należy sprawdzać również stan akcesoriów każdorazowo przed ponownym korzystaniem z urządzenia.
- Regularnie usuwaj zanieczyszczenia, pył oraz pozostałości po pracy. Można użyć do tego pędzelka, innego przedmiotu z miękkim zakończeniem lub sprężonego powietrza o niewielkim ciśnieniu.
- Zabrania się naprawiania urządzenia samemu. Uszkodzone narzędzie należy przesłać do serwisu lub oddać do naprawy wykwalifikowanemu specjalście.



## 7. Specyfikacja techniczna

Model	W43436
Silnik:	Dwusuwowy, chłodzony powietrzem
Pojemność skokowa:	25.4 cm <sup>3</sup>
Prędkość powietrza:	≥68 m/s
Objętość powietrza:	≥0,17 m <sup>3</sup> /s
Maksymalna prędkość obrotowa:	7500 obr/min
Moc silnika:	0,75 kW
Pojemność zbiornika paliwa:	0,45 l
Świeca zapłonowa:	L7TC
Stosunek mieszanki paliwowej:	25:1 - benzyna : olej
Poziom hałasu:	108 dB
Waga urządzenia:	4,5 kg



## Budowa:

1. Spust przepustnicy
2. Dźwignia blokady spustu
3. Włącznik/wyłącznik
4. Zaczep paska wspomagającego
5. Górna część tuby wydmuchowej
6. Dolna część tuby wydmuchowej
7. Zbiornik paliwa
8. Wlew paliwa
9. Szarpak rozruchu
10. Świeca zapłonowa
11. Pompka paliwa
12. Dźwignia ssania
13. Pokrywa filtra powietrza

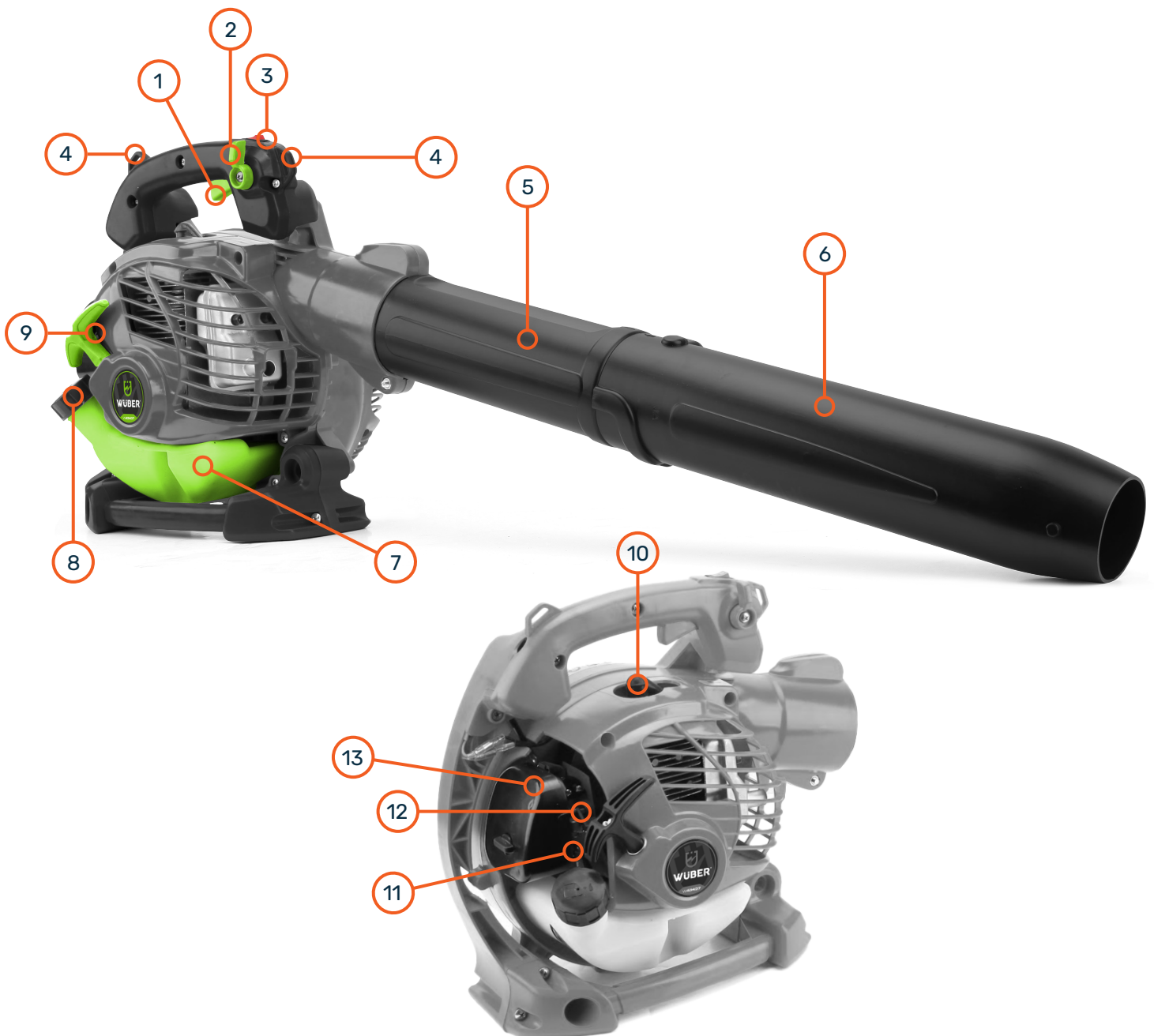



## 8. Rozwiązywanie problemów

Problem	Przyczyna	Rozwiązanie
<b>Silnik nie uruchamia się</b>	<ul style="list-style-type: none"><li>• Pusty zbiornik paliwa.</li><li>• Świeca zapłonowa nie iskrzy.</li><li>• Paliwo nie dociera do gaźnika.</li><li>• Niska kompresja.</li></ul>	<ul style="list-style-type: none"><li>• Napełnij zbiornik właściwą mieszanką paliwową.</li><li>• Zainstaluj nową świecę zapłonową.</li><li>• Sprawdź, czy filtr paliwa jest brudny - wymień. Sprawdź czy przewód paliwowy nie jest zagięty lub pęknięty - napraw lub wymień.</li><li>• Skontaktuj się z serwisem.</li></ul>
<b>Silnik nie pracuje prawidłowo</b>	<ul style="list-style-type: none"><li>• Paliwo nie dociera do gaźnika.</li><li>• Wymagana regulacja gaźnika.</li><li>• Zużyte uszczelnienie wału korbowego.</li><li>• Niska kompresja</li></ul>	<ul style="list-style-type: none"><li>• Sprawdź, czy filtr paliwa jest brudny - wymień. Sprawdź czy przewód paliwowy nie jest zagięty lub pęknięty - napraw lub wymień.</li><li>• Skontaktuj się z serwisem.</li></ul>
<b>Silnik nie przyspiesza, brak mocy lub gaśnie pod obciążeniem</b>	<ul style="list-style-type: none"><li>• Brudny filtr powietrza.</li><li>• Paliwo nie dociera do gaźnika.</li><li>• Zanieczyszczona/ uszkodzona świeca zapłonowa.</li><li>• Zatkana siatka tłumika iskier.</li><li>• Wymagana regulacja gaźnika.</li><li>• Nagromadzenie nagaru (sadzy).</li><li>• Niska kompresja.</li></ul>	<ul style="list-style-type: none"><li>• Wyczyść/wymień filtr powietrza.</li><li>• Sprawdź, czy filtr paliwa jest brudny - wymień. Sprawdź czy przewód paliwowy nie jest zagięty lub pęknięty - napraw lub wymień.</li><li>• Wyczyść lub wymień świecę zapłonową.</li><li>• Wymień siatkę.</li><li>• Skontaktuj się z serwisem.</li></ul>
<b>Silnik nadmiernie dymi</b>	<ul style="list-style-type: none"><li>• Dźwignia ssania częściowo włączona.</li><li>• Nieprawidłowa mieszanka paliwowa.</li><li>• Brudny filtr powietrza.</li><li>• Wymagana regulacja gaźnika.</li></ul>	<ul style="list-style-type: none"><li>• Wyreguluj dźwignię ssania.</li><li>• Opróżnij zbiornik paliwa i napełnij prawidłową mieszanką paliwową.</li><li>• Wyczyść lub wymień filtr powietrza.</li><li>• Skontaktuj się z serwisem.</li></ul>



## 9. Ochrona środowiska



### Tylko dla krajów UE

Zabrania się wyrzucania urządzeń elektrycznych na śmieci. Zgodnie z Dyrektywą Europejską 2012/19/UE o przeznaczonych na złomowanie elektronarzędziach i sprzęcie elektronicznym oraz jej konwersji na prawo krajowe, elektronarzędzia należy zbierać osobno i oddać do punktu zbiórki surowców wtórnych. Recykling, jako alternatywa wobec obowiązku zwrotu urządzenia: Alternatywnie do obowiązku zwrotu urządzenia elektrycznego po zakończeniu jego użytkowania, właściciel jest zobowiązany do współuczestnictwa w jego prawidłowej utylizacji. Wycofane z eksploatacji urządzenie można oddać również do punktu zbiórki surowców wtórnych, który przeprowadzi utylizację zgodnie z krajowymi przepisami o odpadach i wykorzystaniu surowców wtórnych. Nie dotyczy to osprzętu należącego do wyposażenia urządzenia i środków pomocniczych niezawierających elementów elektrycznych.



## 10. Warunki gwarancji

Za powstałe w wyniku niewłaściwego użytkownika szkody lub zranienia odpowiedzialność ponosi użytkownik / właściciel, a nie producent.

Umowa gwarancyjna nie obowiązuje, gdy urządzenie było stosowane w zakładach rzemieślniczych, przemysłowych lub o podobnych działalności. Karta gwarancyjna jest zawsze dołączana do urządzenia razem z niniejszą instrukcją obsługi.

Producent gwarantuje wysoką jakość urządzenia i zobowiązuje się do usunięcia ewentualnych uszkodzeń spowodowanych wadami fabrycznymi, materiałowymi lub niewłaściwym montażem urządzenia.

Gwarancja obowiązuje jedynie w oparciu o normalne użytkowanie urządzenia. Rozpoczyna się od daty zakupu przez klienta i trwa 24 miesiące.

Prosimy o zrozumienie, że niektóre, niżej wymienione przypadki wykluczają uznanie ewentualnych usterek, jako podlegających naprawie w ramach gwarancji.

1. Wykorzystanie urządzenia niezgodnie z jego przeznaczeniem.
2. Nieprzestrzeganie wskazówek i zaleceń instrukcji obsługi.
3. Zaniedbanie wymaganej obsługi, konserwacji i naprawy.
4. Przeciążanie urządzenia poprzez długotrwałe przekraczanie górnych parametrów pracy urządzenia.
5. Użycie niewłaściwych narzędzi do obsługi urządzenia.
6. Wypadki, które doprowadziły do zniszczenia urządzenia.
7. Samowolne dokonywanie napraw oraz przeróbek urządzenia.
8. Uszkodzenia mechaniczne spowodowane niewłaściwym przechowywaniem.
9. Uszkodzenia spowodowane regulacją i naprawą wykonaną przez osoby do tego nie upoważnione.
10. Użycie nieoryginalnych części zamiennych i wyposażenia dodatkowego, jeżeli w wyniku ich użycia nastąpiło uszkodzenie urządzenia.
11. Normalne użycie elementów narzędzia takich jak: szczotki węglowe, uszczelki, łożyska, kabel zasilający itp.
12. Używanie urządzenia do wypożyczania w wypożyczalniach sprzętu.
13. W przypadku narzędzi pneumatycznych – stosowanie niefiltrowanego powietrza lub bez smarowania.
14. Urządzenie nie jest przeznaczone do użytku przemysłowego. Uszkodzenia wynikające z intensywnej eksploatacji w warunkach przemysłowych nie są objęte gwarancją.

Części zamienne, które podlegają zużyciu bądź zniszczeniu podczas użytkowania urządzenia, powinny być wymieniane we właściwym czasie. Elementy podlegające naturalnemu życiu w trakcie eksploatacji nie podlegają wymianie w ramach gwarancji.

W trosce o poprawę jakości swoich wyrobów oraz zadowolenia swoich klientów z ich użytkowania marka Wuber wciąż prowadzi prace nad udoskonaleniem swoich wyrobów. W związku z tym niektóre z elementów budowy, wyglądu oraz dane techniczne zakupionego urządzenia mogą się różnić od tych zamieszczonych w niniejszej instrukcji obsługi.

# DEKLARACJA ZGODNOŚCI WE

EC Declaration of conformity



**Numer deklaracji:**  
Number of declaration:

84/2025

**Producent:**  
Manufacturer:

WUBER Sp. z o.o.  
ul. Dąbrowskiego 81/73  
35-040 Rzeszów, Polska

**Deklarujemy, że urządzenie:**

We declare on our own responsibility that our machine:

**Nazwa:**  
Name:

Dmuchawa spalinowa

**Marka:**  
Brand:

WUBER

**Numer seryjny maszyny:**  
Machine serial number:

W43436, W43437, W43438

**Wymieniony powyżej przedmiot niniejszej deklaracji zgodności UE jest zgodny z odnośnymi wymaganiami unijnego prawodawstwa harmonizacyjnego:**

The object of the declaration described above is in conformity with the relevant Community harmonisation legislation:

- 2006/42/WE

**Odwołania do odnośnych norm zharmonizowanych, które zastosowano, wraz z datą normy, lub do innych specyfikacji technicznych, wraz z datą specyfikacji, w odniesieniu do których deklarowana jest zgodność:**

References to the relevant harmonised standards used or references to the specifications in relation to which conformity is declared:

- EN ISO 12100:2010  
- EN 15503:2009+A2:2015

- EN 55012:2025

**Dokumentacja została skompletowana przez:**

Documentation was completed by:

Konrad Czekański  
ul. Dąbrowskiego 81/73, 35-040 Rzeszów

**Zmierzony poziom mocy akustycznej urządzenia według dyrektywy 2000/14/EC:**

Measured sound power level of the device in accordance with Directive 2000/14/EC:

LwA: 104,2 +-5 dB(A)

**Poziom ciśnienia akustycznego:**

Measured sound power level of the device in accordance with Directive 2000/14/EC:

LpA: 98,7 +-5 dB (A)

Dokumentacja techniczno-konstrukcyjna dla opisywanej maszyny została przygotowana zgodnie z Załącznikiem VII, Częścią A dyrektywy 2006/42/WE oraz jest przechowywana pod wskazanym powyżej adresem. Na żądanie organów państwowych producent zobowiązuje się przekazać rzeczoną dokumentację techniczną elektronicznymi kanałami komunikacji. Maszyna obejmuje elementy mechaniczne, komponenty oraz urządzenia elektryczne wyprodukowane przez innych producentów, którzy są w posiadaniu dokumentacji technicznej dla wytworzonych elementów oraz wydali dla nich wymagane deklaracje zgodności lub włączenia

The technical and construction documentation for the described machine has been prepared in accordance with Annex VII, Part A directive 2006/42/EC and is kept at the address indicated above. At the request of state authorities, the manufacturer undertakes to provide the technical documentation in question via electronic communication channels. The machine includes mechanical elements, components and electrical devices manufactured by other manufacturers who are in possession of technical documentation for the manufactured elements and have issued the required declarations of conformity or incorporation for them.

**Podpisano w imieniu:**

Signed on behalf of:

Konrad Czekański  
WUBER Sp. z o.o.  
ul. Dąbrowskiego 81/73  
35-040 Rzeszów

**Rzeszów, 14.01.2026**

Miejsce, data  
Place, date



Podpis osoby upoważnionej  
Signature of authorized person

**Konrad Czekański**  
**Członek zarządu**

Imię, nazwisko, stanowisko  
Name, surname, position



Notatki





**WÜBER Sp. z o.o.**  
ul. Dąbrowskiego 81/73  
35-040 Rzeszów

telefon: +48 722 232 332



[www.wubertools.com](http://www.wubertools.com)